

# CFG.

Zawiasy do profili aluminiowych

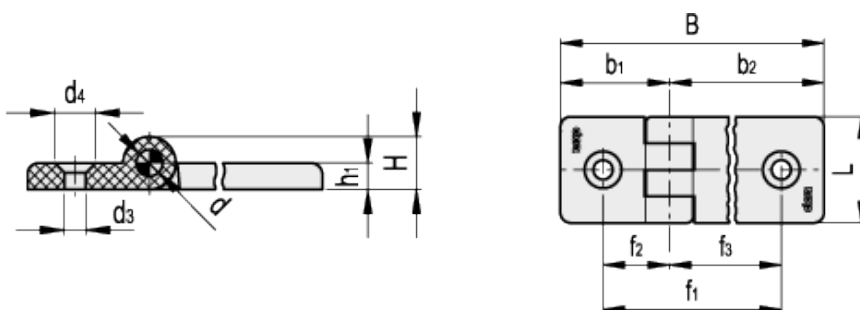

Konstrukcja FM



## Informacje Techniczne

### Materiał

Wzmocniony włóknem szklanym technopolimer na bazie poliamidu (PA). Odporny na rozpuszczalniki, oleje, smary i inne czynniki chemiczne.

### Kolor

Czarny lub szary RAL 7040 (C33), wykończony na mat.

### Sworzeń obrotowy

Stal niklowana.

### Montaż

Otwory przelotowe pod wkręty M6 z łbami stożkowymi.

### Wkładki centrujące

Technopolimer, kolor czarny, do profili o rowkach od 6 mm do 12 mm.



### Właściwości i zastosowania

Model ten może być użyty z profilami aluminiowymi o wymiarach 30 do 60 mm, także w kombinacji z różnymi ich wymiarami.

### Kąt obrotu

Maks. 280°, pomiędzy -100° i +180° (0° = pozycja, w której dwie wzajemnie powiązane powierzchnie znajdują się w tej samej płaszczyźnie).

Nie należy przekraczać kąta obrotu (patrz rysunek), aby nie przekroczyć wytrzymałości mechanicznej zawiasów.

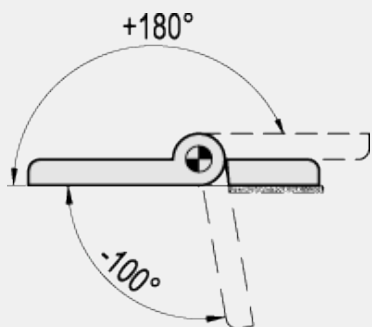

Aby wybrać odpowiedni typ oraz liczbę zawiasów, patrz [Wytyczne](#).

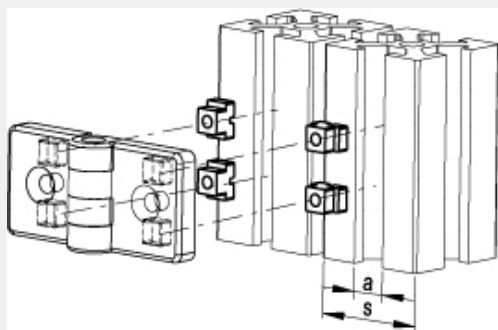

Wymiary profilu		Ustawienie wkładki	Kolor wkładki
s	a		
30	6		Jasnoszary
	8		
40÷45	8		Ciemnoszary
	10		
50÷60	10		Czarny
	12		



423911	CFG.30/30 SH-6	440	2570	1850	3710	300	1700	5
423912	CFG.30/40 SH-6	320	2280	1750	3490	590	870	5
423913	CFG.30/45 SH-6	240	2150	1760	3520	190	780	5
423914	CFG.30/60 SH-6	280	1510	1600	3190	180	850	5
423921	CFG.40/40 SH-6	320	2280	1750	3490	220	870	5
423922	CFG.40/45 SH-6	240	2150	1750	3490	390	780	5
423923	CFG.40/60 SH-6	280	1510	1600	3190	180	850	5
423931	CFG.45/45 SH-6	240	2150	1760	3520	190	780	5
423932	CFG.45/60 SH-6	240	1510	1600	3190	180	780	5
423941	CFG.60/60 SH-6	280	1510	1600	3190	180	850	5

---



Wzory ELESA i GANTER - wszelkie prawa zastrzeżone. Powielanie naszych rysunków zawsze z podaniem źródła pochodzenia.

**STANDARD MACHINE ELEMENTS WORLDWIDE**