

Deckel

\* = Mass durch Formkonizität nach unten verringert.  
Freimass – Toleranz nach GTA 13/5 DIN 1688

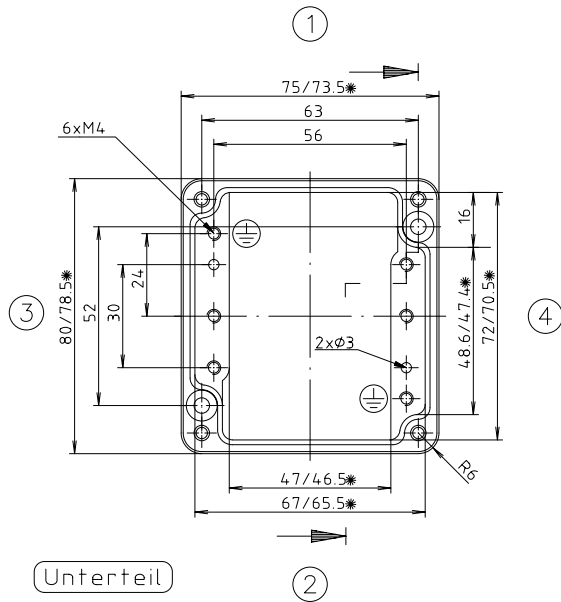

Unterteil

Zylinderschraube M4 x 20/7  
ähnl. DIN EN ISO 1207

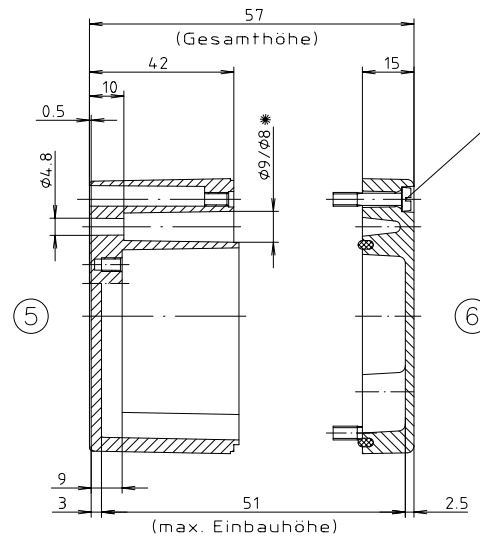

"Schutzvermerk nach DIN 34 beachten"

Konvertierung nicht zulässig!  
Maßstab: 1:1  
Zchn.Nr.: 2K 105.007.03  
Artikel: A105 / 01.080806  
Katalogzeichnung

BOPLA  
A Phoenix Mecano Company  
DISK : 2 401 714  
Datum: 27.04.99 HR